



Ce document a été mis en ligne par l'organisme [FormaV](#)®

Toute reproduction, représentation ou diffusion, même partielle, sans autorisation préalable, est strictement interdite.

Pour en savoir plus sur nos formations disponibles, veuillez visiter :

www.formav.co/explorer

**BREVET PROFESSIONNEL
MONTEUR DEPANNEUR EN FROID ET CLIMATISATION**

Session 2012

E.2 – ETUDE TECHNOLOGIQUE DES INSTALLATIONS

Unité U21

E2-A : Réalisation d'un ouvrage

Durée : 12h

Coefficient : 10

Condition particulière :

Cette épreuve est composée de trois parties:

- A : Câblage électrique : durée 4h
 - Première partie : câblage + essai
 - Deuxième partie : Modification de la régulation sur le schéma de commande
 - Troisième partie : Modification de la régulation sur la platine de câblage
- B : Intervention : durée : 4h
- C : Façonnage circuit frigorifique : durée : 4h

A / Câblage : ----- / 20

B / Intervention : ----- / 20

C / façonnage : ----- / 20

Total : ----- / 60

CANDIDAT : _____ NOTE : _____ / 20

BP MONTEUR DEPANNEUR EN FROID ET CLIMATISATION	DOSSIER SUJET REPONSES
	Session 2012
E2-A Réalisation d'un ouvrage	
Durée de l'épreuve : 12h 00	Coef : 10
DSR 1/14	

A : CABLAGE ELECTRIQUE

Durée : 4h

Première partie : Câblage d'une platine suivant la régulation protection minimum

Temps conseillé : 3h (câblage + essai de la platine)

On vous demande :

- Exécuter le câblage des circuits de puissance et de commande
- Raccorder le banc d'essai
- Essayer la platine en présence de l'examineur

On exige :

- Le câblage fonctionne au premier essai (au second essai : 2 pts) :----- / 6
- Le câblage est de qualité (présentation, dénudage, serrage des fils, liaisons équipotentielles et moue dans la goulotte) :----- / 2

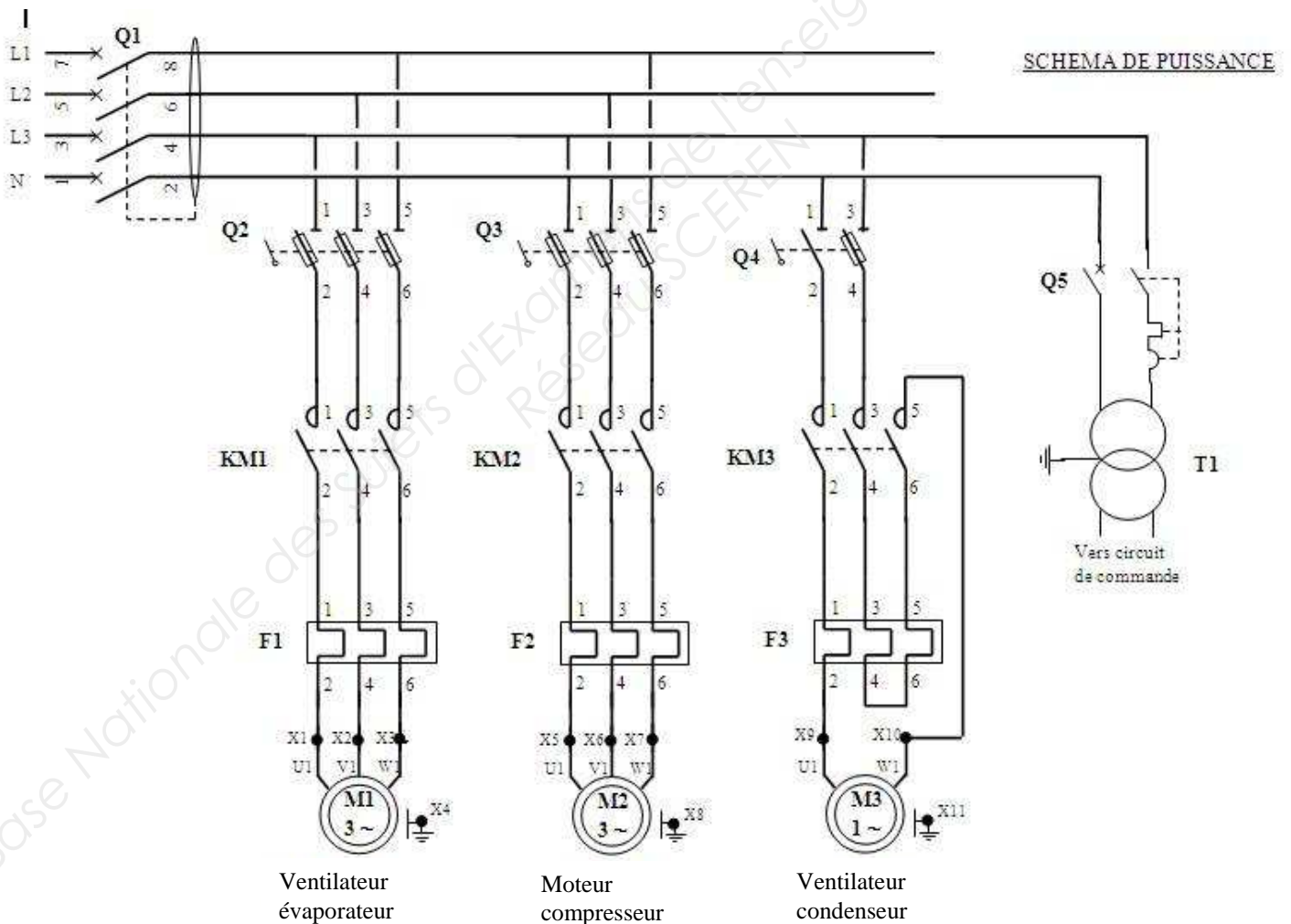

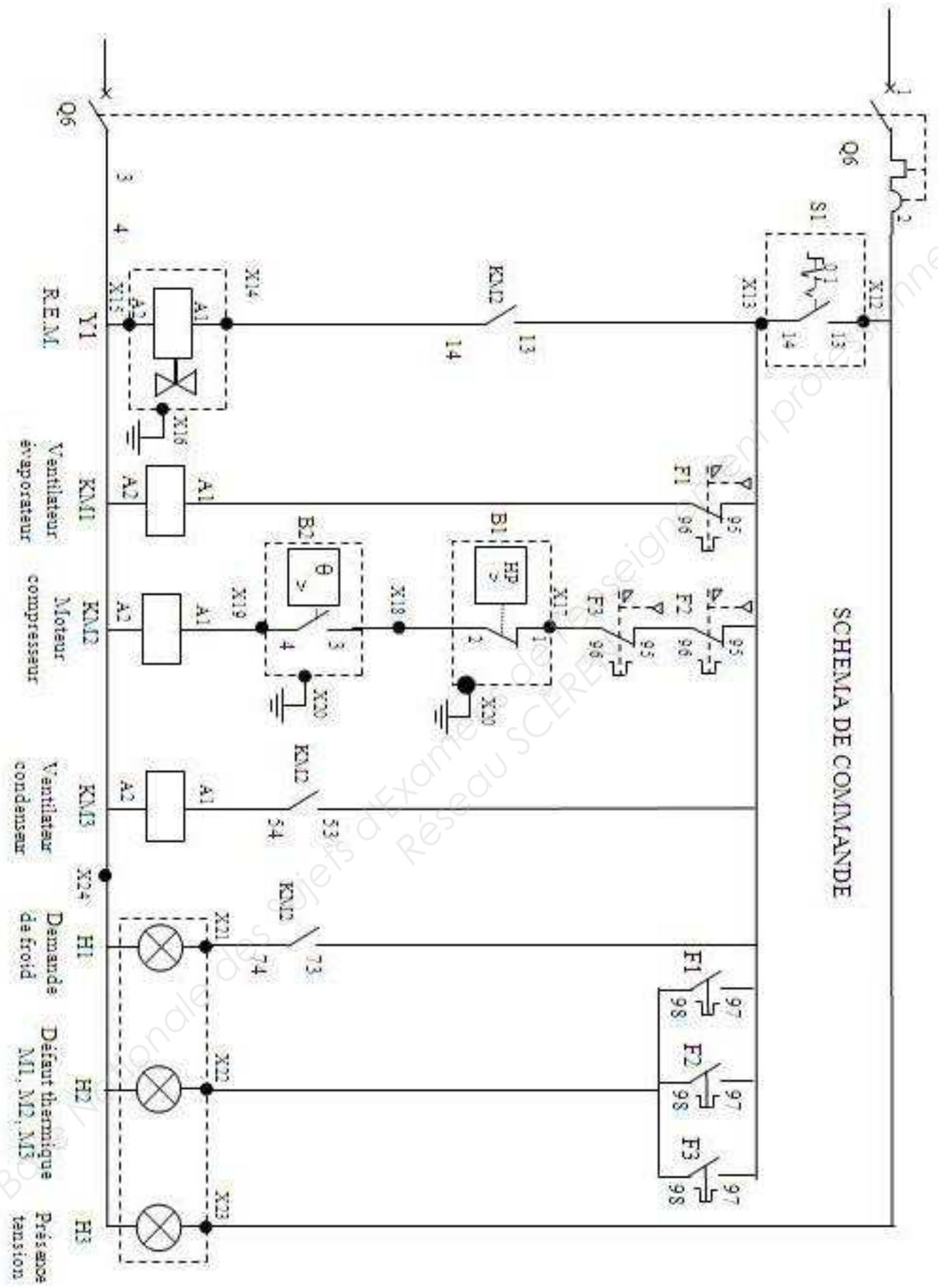

A : CABLAGE ELECTRIQUE

Deuxième partie : Modification de la régulation sur le schéma de commande

Temps conseillé : 15 minutes

On vous demande de:

- Réalisez les modifications du schéma de commande sur le document DSR5/14 pour obtenir une régulation par tirage au vide unique, cela afin de protéger le compresseur à chaque redémarrage contre les coups de liquide
- Montrer à l'examineur

On exige :

- La modification est exacte et facile à réaliser : / 4

Remarque : Si le corrigé est donné au candidat cela entraîne 0 point à la deuxième partie.

Troisième partie : Modification de la régulation sur la platine de câblage

Temps conseillé : 45 minutes (modification + essai)

On vous demande de:

- Procéder à la modification de la régulation sur la platine de câblage
- Essayer la platine en présence de l'examineur

On exige :

- La platine fonctionne au premier essai avec la nouvelle régulation
(Au second essai : 2pts) : / 6
- Le câblage est toujours de qualité : / 2

BP MONTEUR DEPANNEUR EN FROID ET CLIMATISATION	E2-A Réalisation d'un ouvrage	SESSION 2012	DSR 4 /14
--	-------------------------------	--------------	-----------

B : INTERVENTION

Durée : 4 h

Données :

- Vous intervenez sur une chambre froide présentant une anomalie de fonctionnement.
- Le déshydrateur est à changer.
- Vous constatez une absence de dossier technique (à l'exception des schémas électriques) et un marquage inexistant sur l'installation.

Travail demandé :

1. Identifier la cause du dysfonctionnement et réparer l'installation. Justifier oralement avec l'examineur votre méthodologie de dépannage.
2. Remplacer le déshydrateur
3. Régler l'appareil demandé par l'examineur et vérifier le réglage des autres appareils de sécurité et de régulation.
4. **Récupérer la totalité du fluide** contenue dans le circuit frigorifique afin de mesurer la quantité, puis réinjecter dans l'installation*.
5. Relever les paramètres de fonctionnement et compléter le tableau ci-après (DS 7/14)
6. Renseigner la fiche d'intervention règlementaire.

Barème :

1. Le dépannage est méthodique et l'installation fonctionne correctement. / 20 points
2. Le déshydrateur est remplacé.
Le tirage au vide et le contrôle d'étanchéité sont effectués / 25 points
3. L'appareil de sécurité (ou de régulation) est correctement réglé. / 10 points
4. La récupération et la pesée sont justement exécutées. / 20 points
5. Le tableau des paramètres est correctement renseigné. / 20 points
6. La fiche d'intervention est correctement renseignée. / 5 points

La réglementation en vigueur pour la manipulation des fluides frigorigènes ou les règles de sécurité ne sont pas respectées.

/ - 10 points par constat

TOTAL :...../100

TOTAL :...../20

*L'examineur peut vous demander d'effectuer cette intervention de récupération et pesée à tout instant (même avant les relevés).

BP MONTEUR DEPANNEUR EN FROID ET CLIMATISATION	E2-A Réalisation d'un ouvrage	SESSION 2012	DSR 6 /14
--	-------------------------------	--------------	-----------

Contrôle de fonctionnement	°C	Bar <i>(relatif)</i>
<i>Température de consigne</i>		
<i>Basse pression (ébullition)</i>		
<i>Température au bulbe</i>		
<i>Surchauffe fonctionnelle S /C</i>		
<i>Température extérieure</i>		
<i>Haute Pression (condensation)</i>		
<i>ΔT total (température de condensation – température air ambiant)</i>		
<i>Température liquide sortie condenseur</i>		
<i>Sous refroidissement condenseur S/R</i>		

Contrôle des réglages	Enclenchement	coupure
<i>Pressostat sécurité HP</i>		
<i>Pressostat sécurité BP</i>		
<i>Pressostat régulation HP</i>		
<i>Thermostat de régulation</i>		

Exemplaire de fiche d'intervention

FICHE D'INTERVENTION sur CIRCUIT de FROID, CLIMATISATION, POMPE A CHALEUR (fixe) CONTENANT des CFC HCFC ou HFC					
à conserver 5 ans par l'opérateur et le détenteur suivant le Code de l'Environnement articles R 543-82 & 83 - 1 fiche /circuit Transmettre une copie aux autorités pour les équipements contenant plus de 300 kg de fluide frigorigène					
OPERATEUR			DETENTEUR de L'EQUIPEMENT		
Attestation de capacité N°			entourer les catégories Catégorie : I II III IV		
Marquage : Oui <input type="checkbox"/> Non <input type="checkbox"/> Equipement concerné Date 1^{ère} mise en service :					
Désignation / repère :			Fluide frigorigène : R		
Lieu d'implantation :			Charge initiale : Kg		
CONTRÔLE D'ÉTANCHEITE <small>Suivant Code de l'Environnement articles R543-78 à 81, arrêté du 7 mai 07 & règlement CE 842-2006 art. 3</small>	MOTIF du CONTRÔLE <input type="checkbox"/> Mise en service <input type="checkbox"/> Contrôle périodique d'étanchéité <input type="checkbox"/> Modification <input type="checkbox"/> Après réparation d'une fuite <input type="checkbox"/> Recherche d'une fuite avérée				
	<input type="checkbox"/> Autre (préciser) :				
	SYSTÈME de DETECTION UTILISE				
	Détecteur manuel (sensibilité <5g/an)	Marque	Type	Repère	Contrôlé le
	Contrôleur d'ambiance (sensibilité <10 ppm)				
	Autre (détailler) :				
	FREQUENCE (minimale) du CONTRÔLE				
	Qté de frigorigène :	<input type="checkbox"/> > 2 kg	<input type="checkbox"/> > 30 kg	<input type="checkbox"/> > 300 kg	
	Partie du circuit couverte par contrôleur d'ambiance (la décrire) :	12 mois	12 mois	6 mois	
	Partie du circuit non couverte par contrôleur d'ambiance (la décrire) :	12 mois	6 mois	3 mois	
FUITES CONSTATEES					
N° 1 :	Localisation de la fuite	Réparation		Observations / Constatations	
		<input type="checkbox"/> : réalisée ce jour <input type="checkbox"/> : à faire			
N° 2 :		<input type="checkbox"/> : réalisée ce jour <input type="checkbox"/> : à faire			
N° 3 :		<input type="checkbox"/> : réalisée ce jour <input type="checkbox"/> : à faire			
N° 4 :		<input type="checkbox"/> : réalisée ce jour <input type="checkbox"/> : à faire			
MANIPULATION de FLUIDE					
MOTIFS de L'INTERVENTION <input type="checkbox"/> Mise en service de l'équipement <input type="checkbox"/> Entretien ou réparation <input type="checkbox"/> Récupération de la charge en fluide <input type="checkbox"/> Modification de l'installation <input type="checkbox"/> Démantèlement <input type="checkbox"/> Formation du personnel <input type="checkbox"/> Autre (préciser) :					
MOUVEMENTS DE FLUIDE (Quantités)					
Fluide récupéré :		kg	Fluide réintroduit : kg		
Fluide neuf introduit :		kg	Fluide retourné : kg		
Nature du fluide, si changement : R		(pour retraitement <input type="checkbox"/> ou destruction <input type="checkbox"/>)			
Autres remarques :					

LES CONTRÔLES EFFECTUES A L'OCCASION DE LA DELIVRANCE DE CETTE FICHE ET LES INDICATIONS MENTIONNEES N'ONT DE VALEUR QU'A LA DATE CI-DESSOUS

Date de l'intervention

OPERATEUR
Nom et qualité du signataire

DETENTEUR de L'EQUIPEMENT
Nom et qualité du signataire

BP MONTEUR DEPANNEUR EN FROID ET CLIMATISATION

E2-A Réalisation d'un ouvrage

SESSION 2012

DSR 8 /14

C: FAÇONNAGE

Durée : 4h

On vous demande de réaliser une pièce en cuivre simulant le collecteur de refoulement d'une centrale frigorifique composée de trois compresseurs.

Un piquage sur ce collecteur alimentera deux évaporateurs en gaz chaud afin d'assurer leurs dégivrages.

Composition de la pièce d'après le plan général (DS 10/14) :

A ⇒ refoulement des compresseurs en tube 3/8"

B ⇒ collecteur de refoulement en tube 7/8"

C ⇒ départ gaz chaud en tube 1/2"

D ⇒ piquage prise de pression en 1/4"

E ⇒ tube cuivre pincé et soudé en 3/4"

Plan général

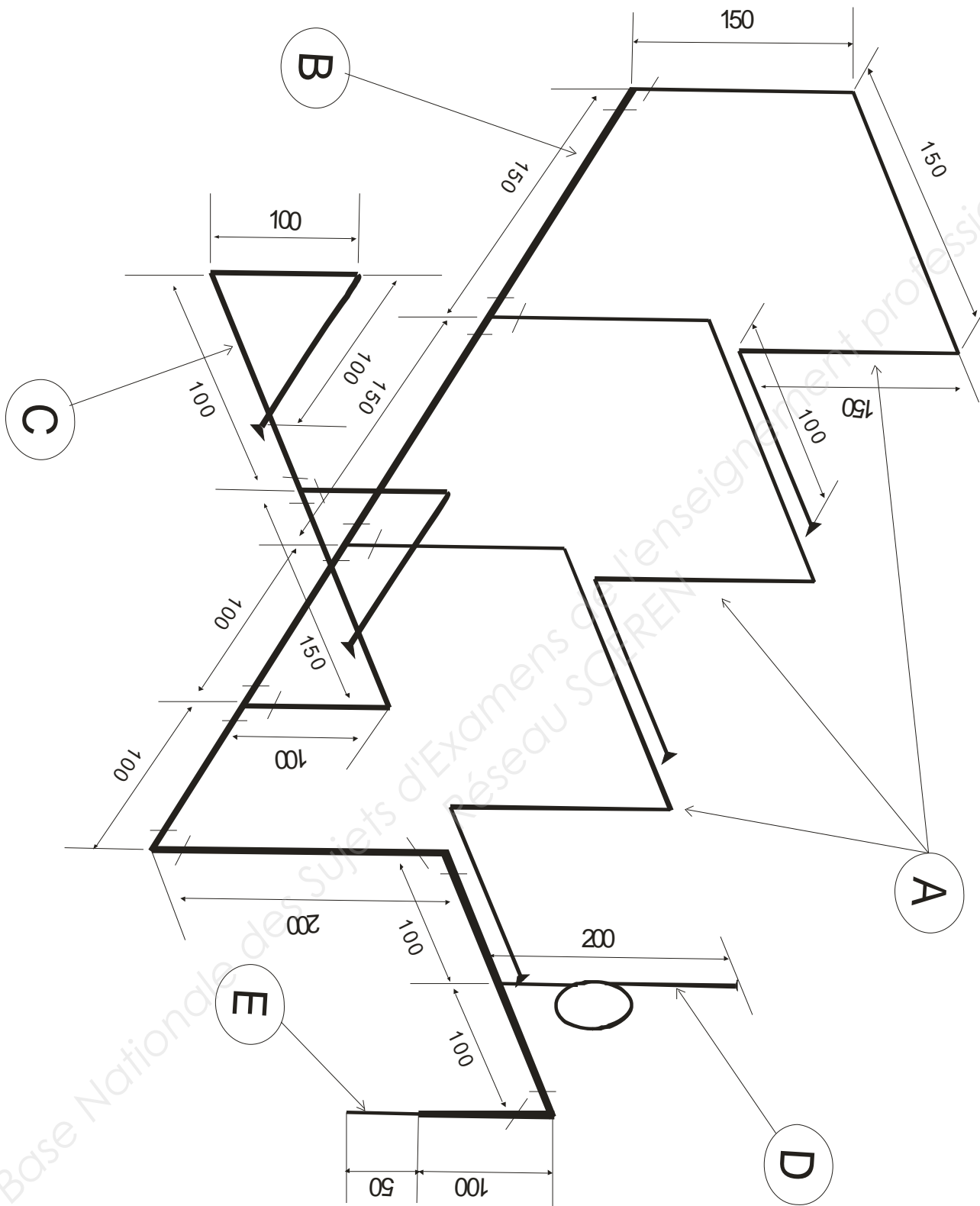

Détails d'exécution :

A ⇒ refoulement des compresseurs en tube 3/8".

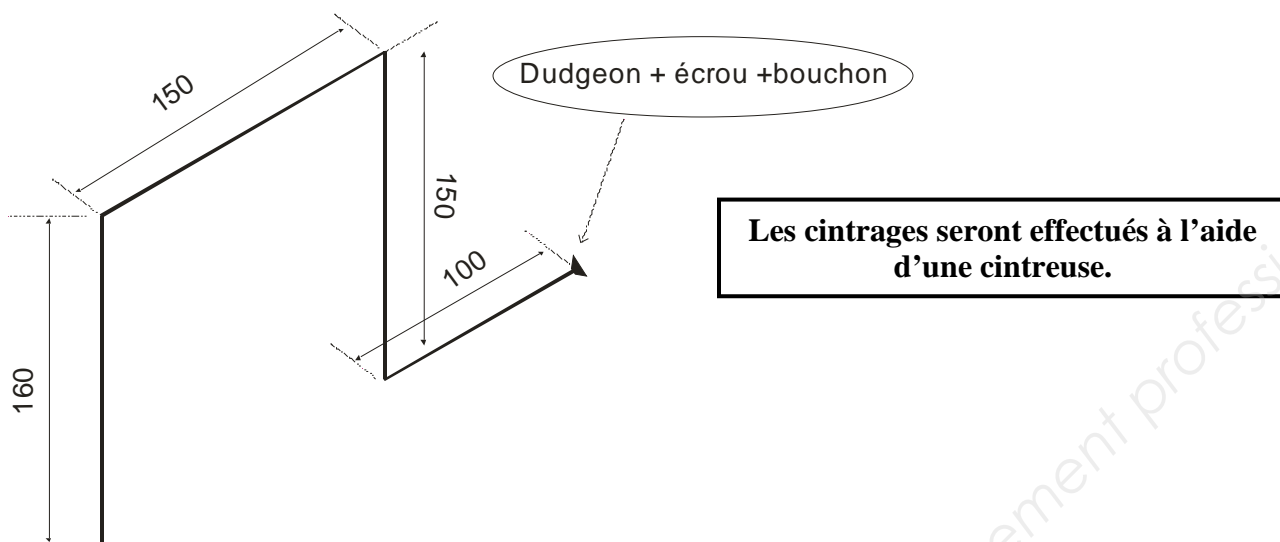

B ⇒ collecteur de refoulement en tube 7/8".

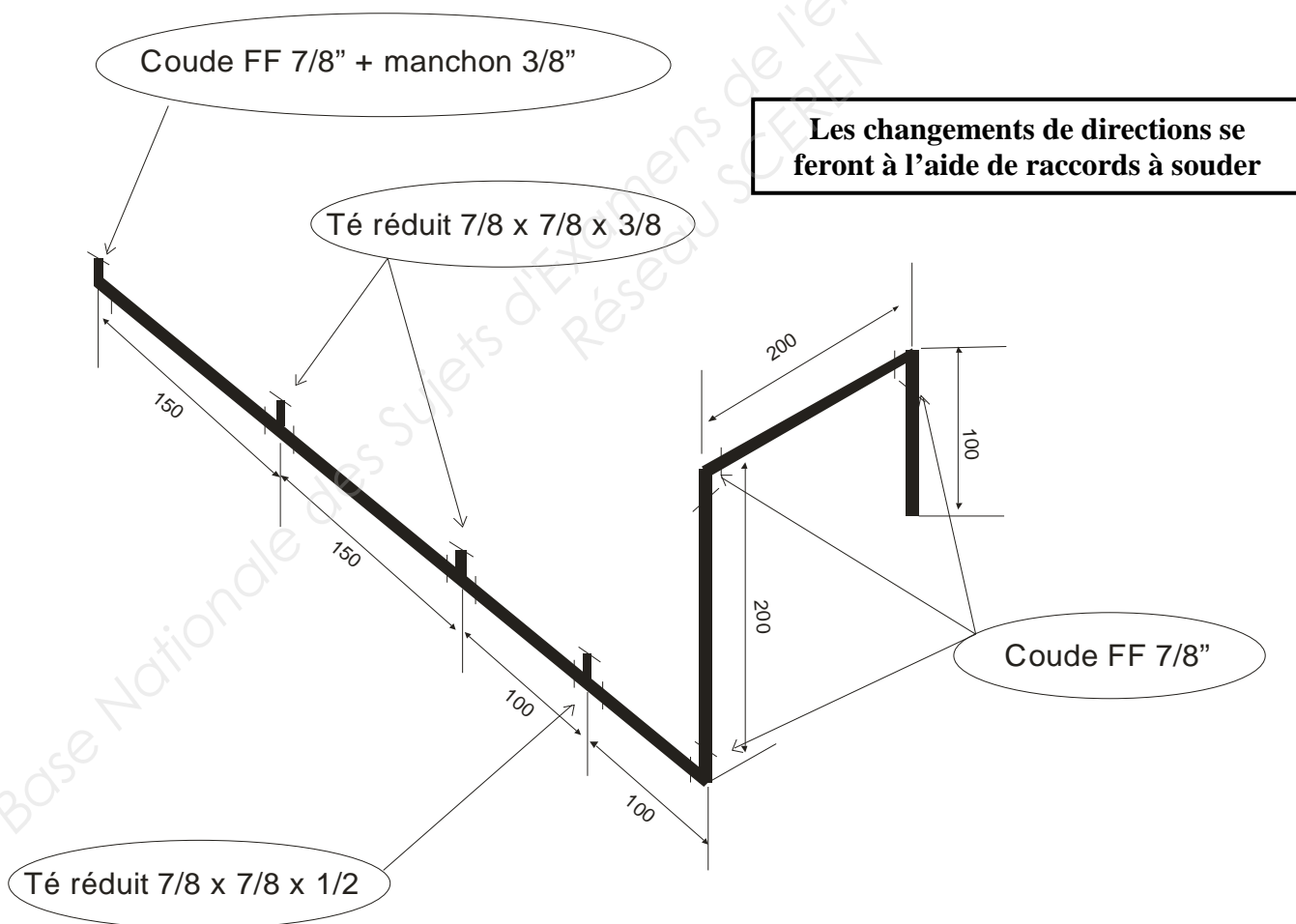

C ⇒ départ gaz chaud en tube 1/2"

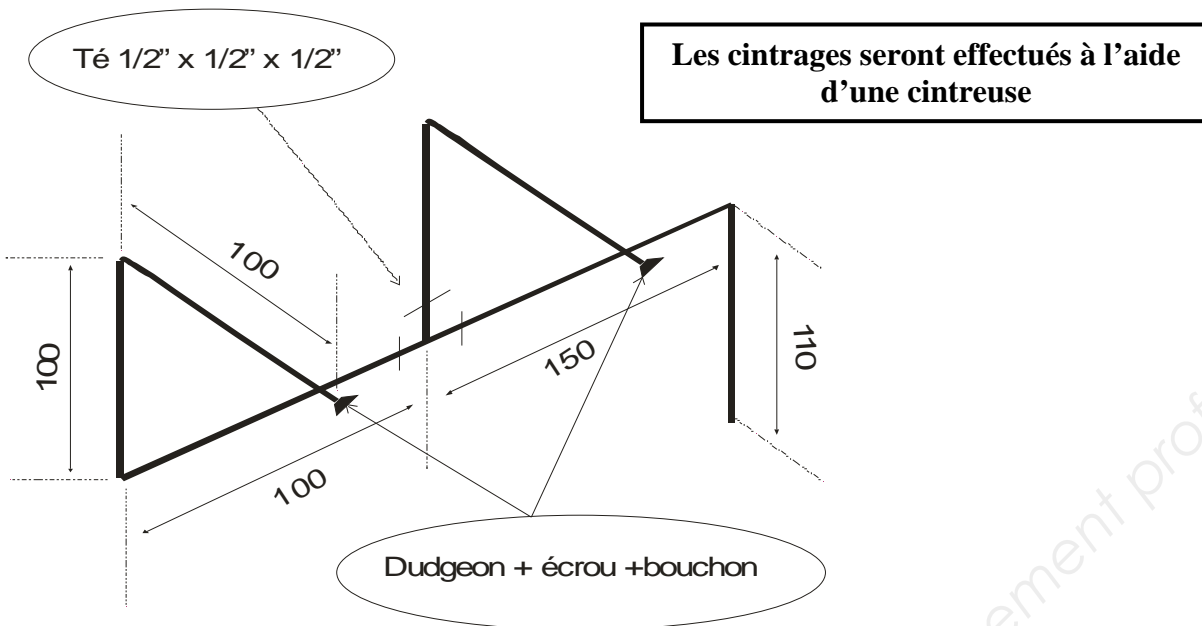

D ⇒ piquage prise de pression en 1/4"

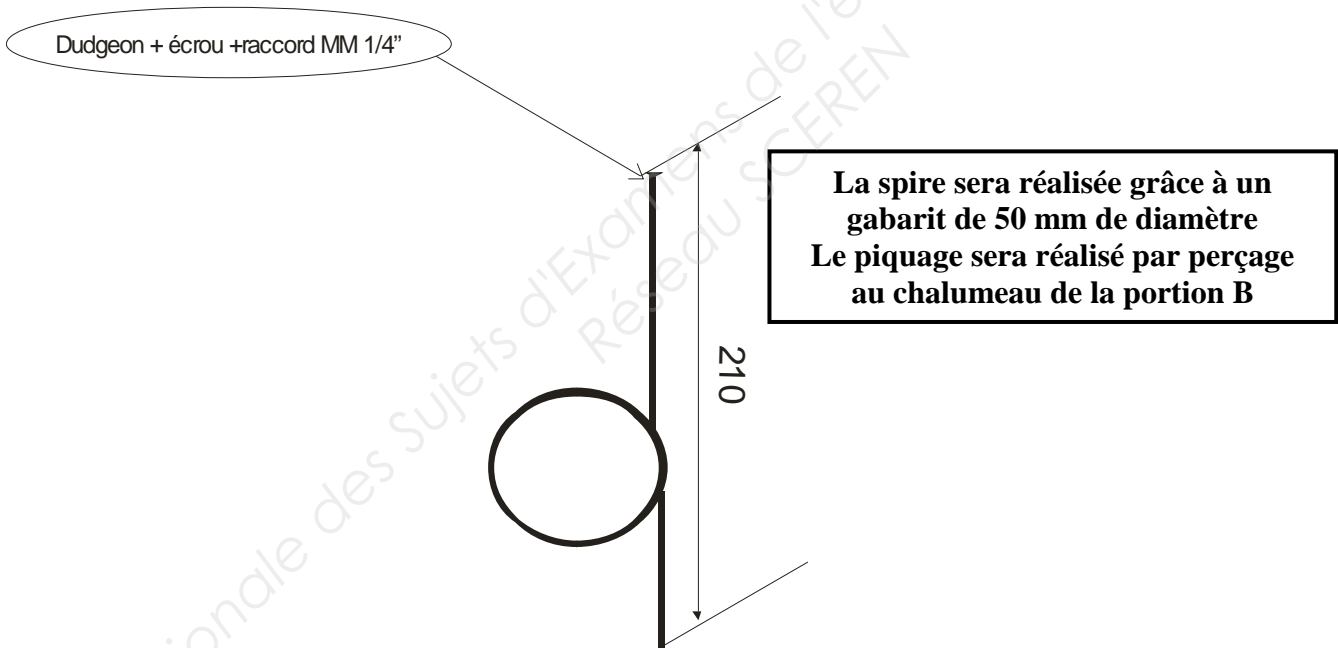

E ⇒ tube cuivre pincé et soudé en 3/4"

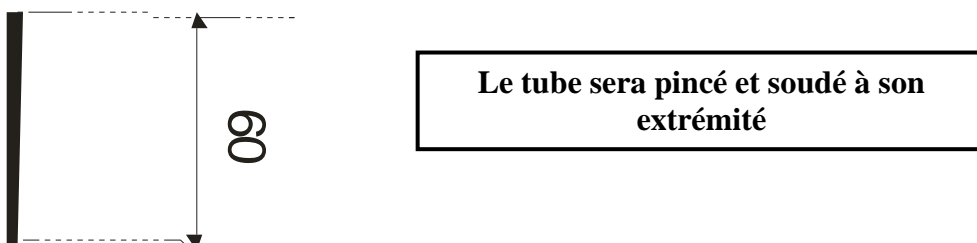

Vous avez à votre disposition :

DESIGNATION	QUANTITE
Tube cuivre 7/8"	1 mètre
Tube cuivre 3/8"	1,90 mètre
Tube cuivre 1/2"	1,05 mètre
Tube cuivre 1/4"	0,45 mètre
Tube cuivre 3/4"	0,1 mètre
Té 1/2 x 1/2 x 1/2	1
Té réduit 7/8 x 7/8 x 3/8	2
Coudes petit rayon FxF 7/8"	4
Manchon réducteur MxF 7/8x3/8	1
Té réducteur 7/8x7/8x1/2	1
Ecrou court 3/8"	3
Ecrou court 1/4"	1
Raccord union double mâle 1/4"	1
Bouchons mâle FLARE 3/8"	3
Brasure argent (entre 10 et 15 %)	3
Flacon aérosol de détecteur de fuite liquide	2
Dudgeonnière + matrice 1/4" ; 3/8" ; 1/2"	1
Ebavureur tonneau	1
Cintreuse à levier 3/8"	1
Cintreuse à levier 1/2"	1
Poste Oxyacétylénique + chalumeau + buse de 250 l/mn	1
Allume gaz à coupelle	1
Tablier de soudeur	1
Lunette de protection	1
Bouteille azote déshydraté + manodétendeur + flexible 1/4"	1
Détecteur de fuite liquide	1
Gabarit de 50 mm de diamètre	1

Barème :

-Les essais d'étanchéité seront effectués par le raccord union situé à l'extrémité du tube 1/4" et en présence de l'examineur.

-La tolérance des côtes est de ± 2 mm.

Côtes	/45	(1,5 points par côte correcte)
Cintrages	/26	(2 points par cintrage)
Spire	/4	
Brasures	/40	(2 points par brasures correctes)
Dudgeons	/45	(2,5 points par dudgeon)
Alignement, parallélisme, esthétique	/20	
Etanchéité	/50	

TOTAL /230

TOTAL /20

Copyright © 2026 FormaV. Tous droits réservés.

Ce document a été élaboré par FormaV® avec le plus grand soin afin d'accompagner chaque apprenant vers la réussite de ses examens. Son contenu (textes, graphiques, méthodologies, tableaux, exercices, concepts, mises en forme) constitue une œuvre protégée par le droit d'auteur.

Toute copie, partage, reproduction, diffusion ou mise à disposition, même partielle, gratuite ou payante, est strictement interdite sans accord préalable et écrit de FormaV®, conformément aux articles L.111-1 et suivants du Code de la propriété intellectuelle. Dans une logique anti-plagiat, FormaV® se réserve le droit de vérifier toute utilisation illicite, y compris sur les plateformes en ligne ou sites tiers.

En utilisant ce document, vous vous engagez à respecter ces règles et à préserver l'intégrité du travail fourni. La consultation de ce document est strictement personnelle.

Merci de respecter le travail accompli afin de permettre la création continue de ressources pédagogiques fiables et accessibles.